

**NOBLELIFT**

**NEW** *Noblelift Products*  
**ARRIVAL**



**RT20G**

**Wózek  
Wysokiego  
Składowania**

**NOBLELIFT INTELLIGENT EQUIPMENT CO., LTD.**

# RT20G Wózek Wysokiego Składowania

## Precyzyjna adaptacja scenariusza

- Model RT20G został zaprojektowany specjalnie do pracy w magazynach wewnętrznych i wyposażony jest w bezemisyjny akumulator litowy, który idealnie spełnia wymagania pracy w zamkniętych przestrzeniach.

## Rewolucja w wydajności przestrzennej

- Dzięki ultra-kompaktowej konstrukcji nadwozia z łatwością radzi sobie w wąskich korytarzach.
- Pomimo niewielkich rozmiarów, bez trudu radzi sobie z ładunkiem o masie 2,0 ton i osiąga wysokość podnoszenia 9,5 metra.

## Kompleksowy wzrost wydajności

- Prędkość w pełni zmodernizowana: Prędkość podnoszenia przy pełnym obciążeniu osiąga 450 mm/s, prędkość opuszczania osiąga 500 mm/s, a maksymalna prędkość jazdy osiąga 14 km/h.
- W złożonych warunkach pracy wydajność przewyższa średnią konkurencyjnych produktów o 40%, przy 25% wzroście wydajności pracy na pojedynczej zmianie.

## Najwyższa konfiguracja wydajności

- Wyposażony w układ napędowy 80 V z pełnym prądem przemiennym, elektryczny układ kierowniczy i wysokowydajną niemiecką przekładnię wraz ze sterownikiem Curtis, zapewniającym elastyczne sterowanie i doskonałe właściwości jezdne, łącząc zarówno moc, jak i wytrzymałość.
- Elektroniczne wspomaganie kierownicy jest standardem w całej serii.

## Ekonomiczny

- W porównaniu do innych podobnych modeli, cykl konserwacji jest wydłużony o 50%, a ogólne zużycie energii jest zmniejszone o 35%
- Certyfikat CE.

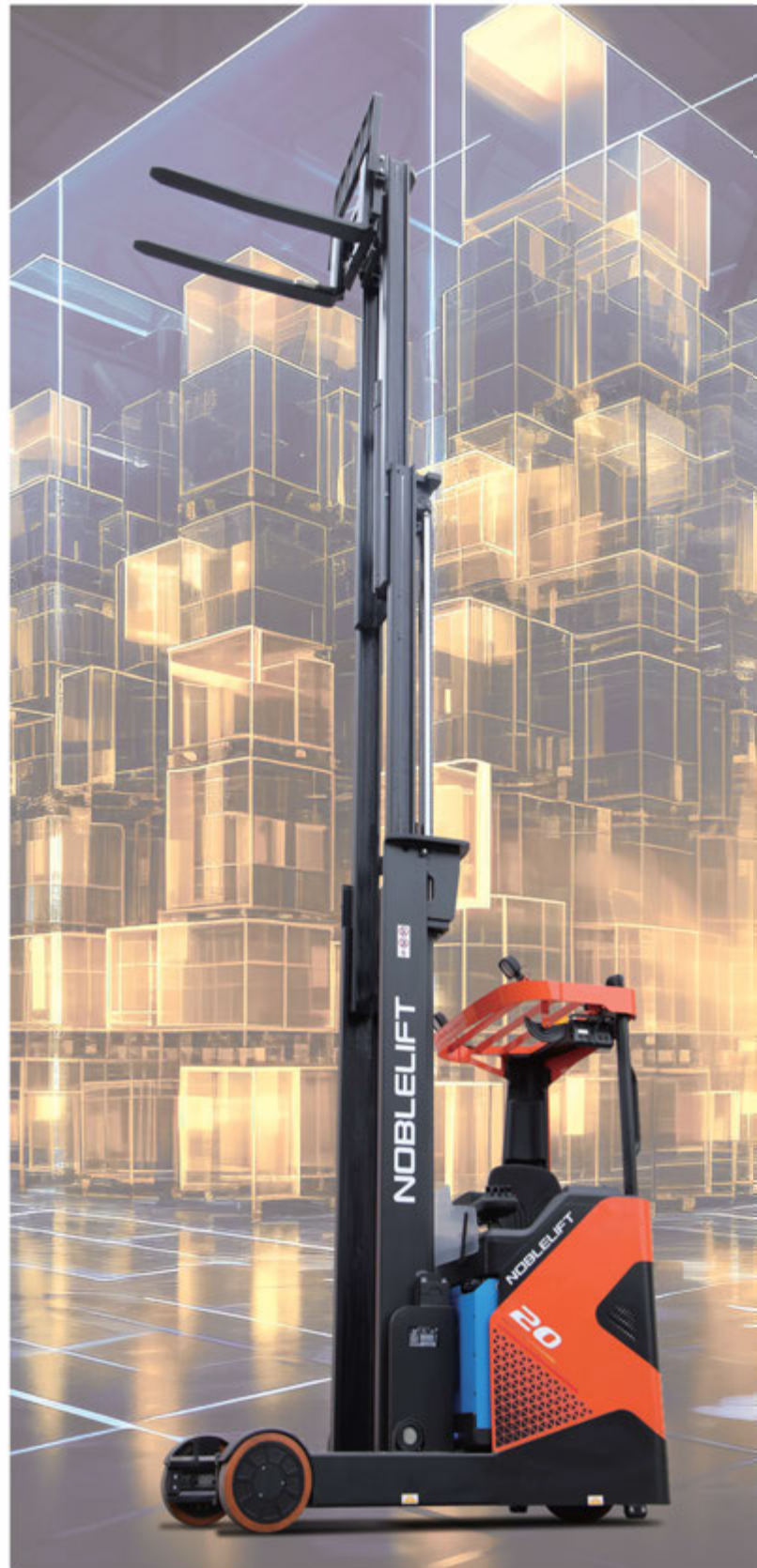



Scentralizowana konsola sterująca obsługiwana za pomocą palców.



Wielofunkcyjna blokada hasłem i przełączanie w czasie rzeczywistym między trybami sterowania 180°/360°.



Wielofunkcyjny kolorowy wyświetlacz LCD.



Poziomowanie i centrowanie wideł jednym kliknięciem.



System monitorowania HD.



Standardowa bateria litowa o wysokiej wydajności.



Szerokie pole widzenia i przestrzeń do jazdy.



Wbudowane urządzenie do przesuwu boczego.



Fotel zawieszonowy z wysoką elastycznością i amortyzacją wstrząsów.



Oświetlenie LED i niebieskie światła bezpieczeństwa.



Układ chłodzenia silnika.



Elektrycznie regulowane pedały.

# Kompleksowa Ochrona Bezpieczeństwa

## Funkcja ograniczania wysokości:

Automatycznie zatrzymuje silnik podnoszenia, gdy widły osiągną maksymalną wysokość, zapobiegając nadmiernemu podnoszeniu i zapewniając bezpieczeństwo.

## Kontrola prędkości skrętu:

Automatycznie ogranicza prędkość podczas skrętu, aby zapobiec przewróceniu, zapewniając stabilność skrętu.

## Monitorowanie temperatury silnika:

Monitorowanie temperatury silnika w czasie rzeczywistym w celu zapobiegania przegrzaniu.

## Monitorowanie prądu silnika:

Monitorowanie prądu silnika w czasie rzeczywistym w celu zapobiegania uszkodzeniom spowodowanym nadmiernym prądem

## Hamowanie elektromagnetyczne i hydrauliczne:

Połączenie hamowania elektromagnetycznego i hydraulicznego zapewnia krótkie drogi hamowania, brak odchyłeń i brak uderzeń, zapewniając bezpieczeństwo i niezawodność.

## Elektromagnetyczny hamulec postojowy:

Obsługuje parkowanie jednym kliknięciem na pochyłościach i płaskim podłożu, dzięki czemu obsługa jest prosta i wygodna.

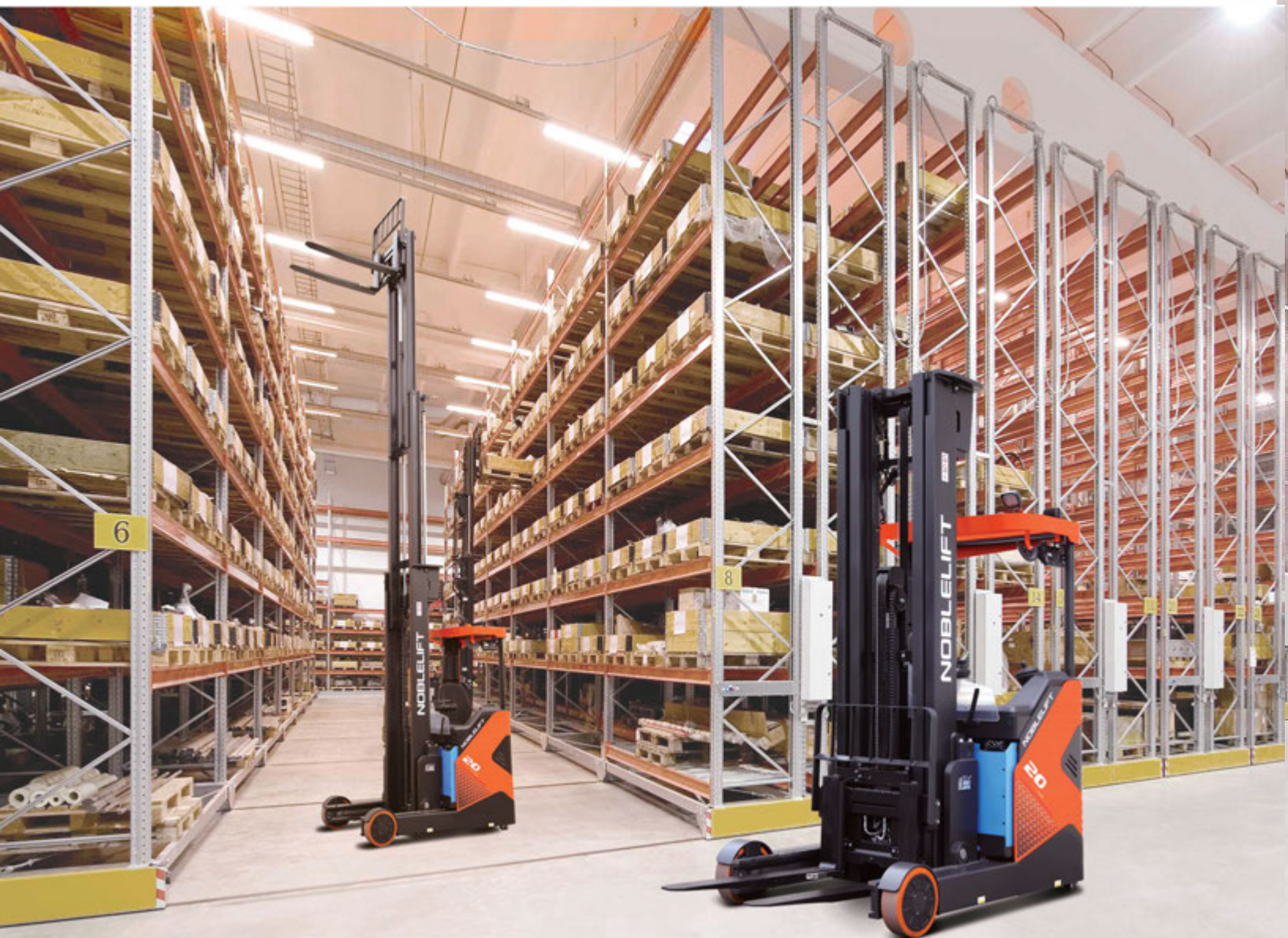

# Arkusz typowy dla wózków przemysłowych zgodnie z VDI 2198

No.2025.02.25

Identyfikacja	1.1	Producent		NOBLELIFT
	1.2	Model		RT20G
	1.3	Napęd		Elektryczny
	1.4	Typ operatora		Siedzący
	1.5	Udźwig/obciążenie znamionowe	Q (kg)	2000
	1.6	Środek obciążenia	c (mm)	600
	1.8	Odległość obciążenia, środek koła ramienia nośnego do czoła wideł	x (mm)	385/200
	1.9	Rozstaw osi	y (mm)	1530
	Masa	2.1	Masa użytkowa wraz z akumulatorem	kg
2.3		Nacisk na oś, maszt wsunięty bez obciążenia, koło ramienia napędowego/podporowego	kg	2554/1563
2.4		Obciążenie osi, maszt wysunięty z ładunkiem, koło ramienia napędowego/podporowego	kg	T13/5484
2.5		Obciążenie osi, maszt wsunięty z obciążeniem, koło ramienia napędowego/podporowego	kg	2231/3922
Koła		3.1	Koło ramienia napędowego/podporowego	
	3.2	Rozmiar koła, przód	Øxw (mm)	@ 343 x140
	3.3	Rozmiar kół, tył	Øxw (mm)	G 330 x 110
	3.5	Liczba kół przód/tył (x=koła napędzane)		lx / 2
	3.T	Rozstaw kół, tył	b11 (mm)	1160
Wymiary	4.1	Pochylenie wideł, przód/tył	a/fi(°)	4°/2°
	4.2	Wysokość, maszt wysunięty	h1 (mm)	3900
	4.3	Swobodne podnoszenie	h2 (mm)	3290
	4.4	Wysokość podnoszenia	h3 (mm)	9500
	4.5	Rozszerzona wysokość masztu	h4 (mm)	10410
	4.7	Wysokość ostony górnej (kabina)	h6 (mm)	2200
	4.8	Wysokość siedziska	h7 (mm)	1090
	4.10	Wysokość ramion podporowych	h8 (mm)	270
	4.15	Wysokość opuszczonych wideł	h13 (mm)	40
	4.19	Długość całkowita	l1 (mm)	2525
	4.20	Długość do czoła wideł	l2 (mm)	1382
	4.21	Szerokość całkowita	b1 (mm)	1270
	4.22	Wymiary wideł	s/e/l (mm)	40/120/1150
	4.23	Wózek widłowy ISO 2328, klasa/typ A, B		2/A
	4.25	Szerokość w poprzek wideł	b5 (mm)	240-740/240-818
	4.26	Odległość między ramionami podporowymi	b4 (mm)	900
	4.28	Odległość zasięgu	l4 (mm)	585
	4.31	Prześwit, z ładunkiem, pod masztem	m1 (mm)	90
	4.32	Prześwit, środek rozstawu osi	m2 (mm)	75
	4.33	Szerokość korytarza dla palet 1000 x 1200 w poprzek	Ast(mm)	2826
4.34	Szerokość korytarza dla palet 800 x 1200 wzdłużnie	Ast(mm)	2874	
4.35	Promień skrętu	Wa (mm)	1T67	
4.37	Długość w poprzek ramion podporowych	l2 'm )	1930	
Dane dotyczące wydajności	5.1	Prędkość jazdy z/bez obciążenia	km/h	14/14
	5.2	Prędkość podnoszenia, z/bez obciążenia	m/s	0.45/0.58
	5.3	Prędkość opuszczania, z/bez obciążenia	m/s	0.5/0.5
	5.4	Prędkość dojazdu z/bez obciążenia	m/s	0.12/0.12
	5.8	Maksymalna zdolność pokonywania wzniesień, z/bez obciążenia	°	10/15
	5.10	Hamulec roboczy		Hydrauliczny/elektryczny
Elektryczny silnik	6.1	Moc znamionowa silnika napędowego S2 60 min	kW	8.1
	6.2	Parametry znamionowe silnika podnoszenia S3 15%	kW	20
	6.4	Napięcie baterii litowej	V/Ah	76.8/300
	6.5	Masa akumulatora	kg	500
	Inne	8.1	Typ sterowania napędem	
8.4		Poziom dźwięku przy uchu kierowcy zgodnie z normą EN 12 053	dB(A)	62

## RT20G

Podnoszenie	h3(mm)	4500	5000	5500	6000	6500	7000	7500	8000
Wysokość masztu, opuszczony	h1(ITJFN)	2235	2400	2568	2735	2900	3068	3234	3400
Wysokość masztu, wysunięty	h4(mm)	5410	5910	6410	6910	7410	7910	8410	8910
Freelift	h2(mm)	1563	1730	1897	2063	2230	2397	2563	2730

Winda	h3(mm)	8500	9000	9500
Wysokość masztu, opuszczony	h1(ITIT)	3567	3734	3900
Wysokość masztu, wysunięty	h4(mm)	9410	9910	10410
Freelift	h2(mm)	2897	3063	3230

Priorytet	h3(mm)	4500	5500	6500	7500	8500	9500
-----------	--------	------	------	------	------	------	------

## Schemat struktury

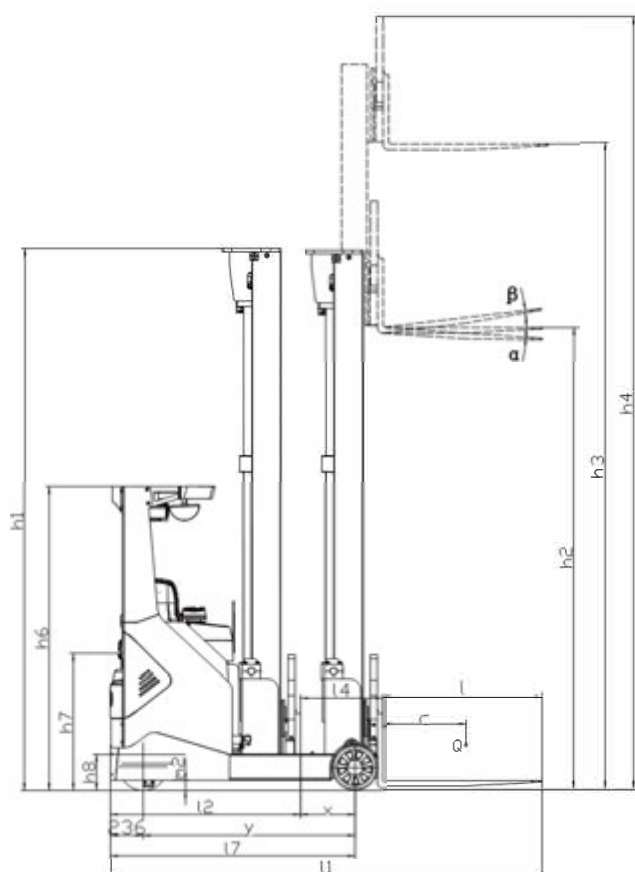

## Wykres krzywej obciążenia

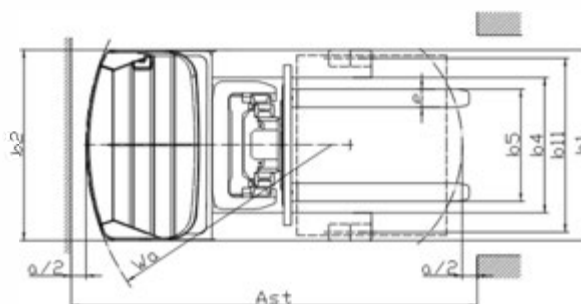
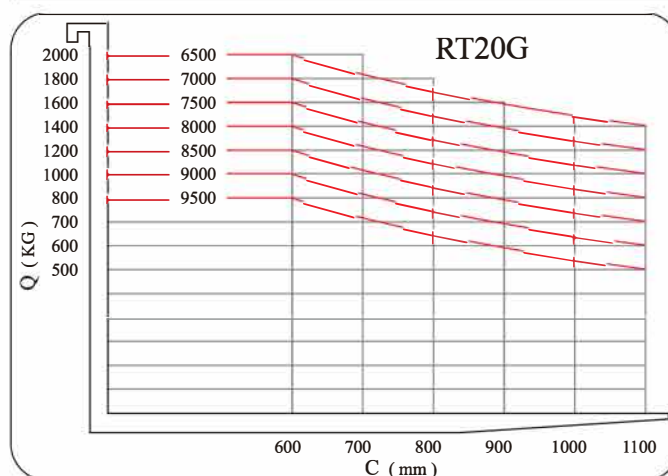

Zeppelin Polska Sp. z o.o.  
Kajetany, ul. Klonowa 10  
05-830 Nadarzyn

Tel. 22 566 47 00  
biuro@zeppelin.com  
www.zeppelin.pl

Odwiedź nasz sklep:

