

# PT16L/PT20L/PT25L

## Elektryczny wózek paletowy z kabiną o udźwigu 1600/2000/2500 kg

- Ergonomiczna, kompaktowa i bezpieczna konstrukcja z długim drążkiem
- Niezawodne i wytrzymałe podwozie
- Mocny, bezobsługowy niemiecki układ napędowy prądu przemiennego
- Podstawowe komponenty od najlepszych marek

### WPROWADZENIE

Seria PT16L-25L to najlepszy wybór do załadunku i rozładunku ciężarówek, a także do uniwersalnego transportu na krótkich dystansach o ładowności od 1600 kg do 2500 kg. Dzięki krótkiej długości podwozia (PT16L) wózek jest dostosowany do pracy w ograniczonych przestrzeniach. Dzięki wysokiej jakości i najnowocześniejszym komponentom oraz technologiom najlepszych marek, wózek konkuruje z wiodącymi, znanymi markami na rynku.



**PT 16L**

#### ▶ Komponenty renomowanych marek

Wykorzystanie wysokiej jakości podstawowych komponentów:

- Niezawodny, wielofunkcyjny sterownik REMA z ergonomicznymi, bezdotykowymi przełącznikami kołyskowymi
  - Najwyższej jakości silnik napędowy prądu przemiennego Schabmueller
  - Przekładnia Kordel
  - Hamulec momentu obrotowego
  - Koło napędowe Wicke
  - Sterownik Zapi
- Zastosowane części ograniczają wysokie koszty serwisowania i zapewniają wydajność oraz niezawodność wymaganą podczas najbardziej wymagających i trudnych operacji załadunku i rozładunku.

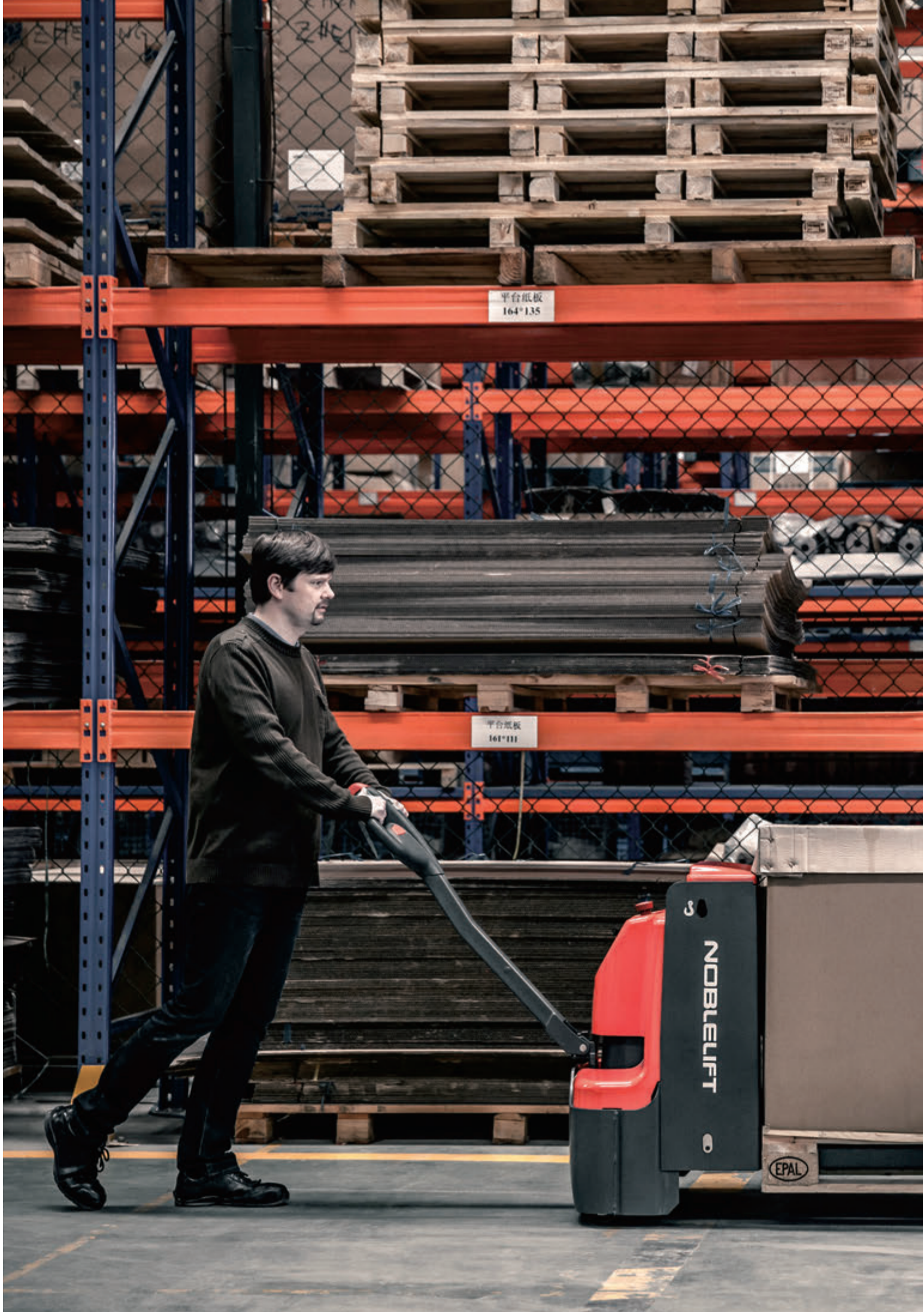

平台纸板  
164\*135

平台纸板  
161\*111

3

NOBLELIFT

EPAL

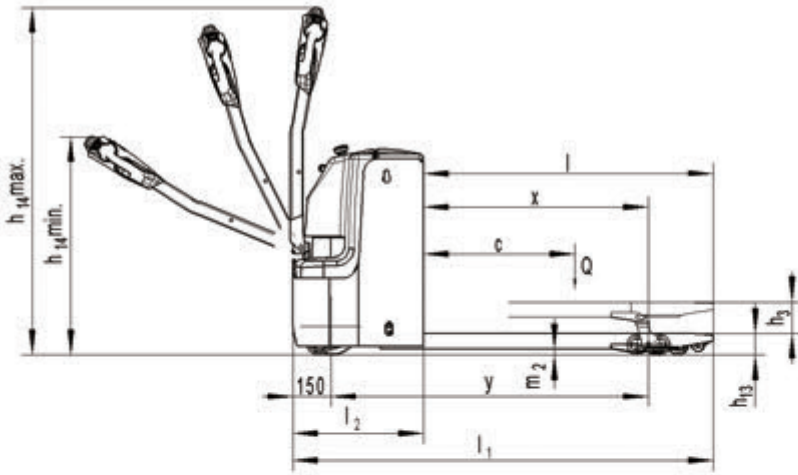

**PT 16/20L**

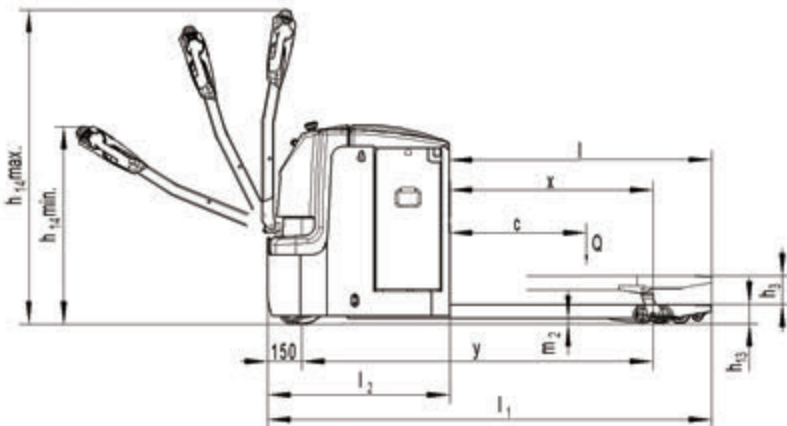
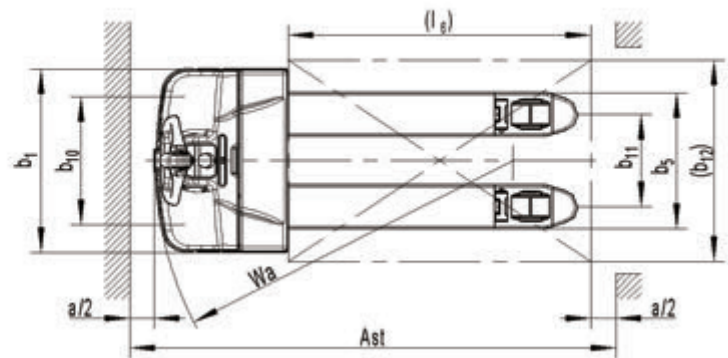

**PT 25L**

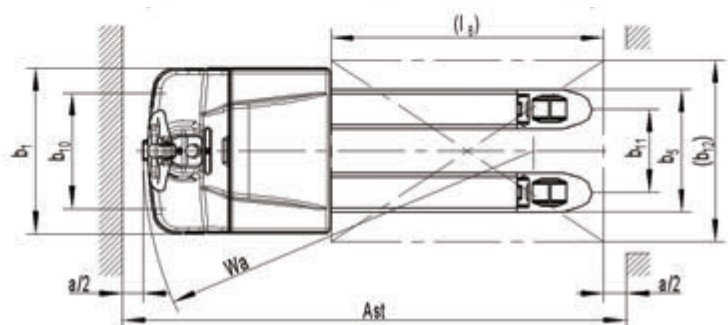

## Karta techniczna wózka przemysłowego zgodnie z VDI 219

1 kg • 2,2 funta 1 cal – 20 mm

Identyfikator		PT16L	PT20L	PT25L	
1.2	Oznaczenie typu producenta				
1.3	Napęd		Akumulator		
1.4	Typ operatora		Pieszy		
1.5	Nośność/obciążenie znamionowe	Q (t)	1.6	2.0	2.5
1.6	Rozstaw osi	c (mm)		600	
1.8	Odległość ładunku, od środka osi napędowej do widel	x (mm)		892	
1.9	Rozstaw osi	y (mm)	1261	1327	1541
Masy					
2.1	Masa eksploatacyjna	kg	445	535	720
2.2	Obciążenie osi, z ładunkiem z przodu/z tyłu	kg	715/1330	855/1680	1040/2200
2.3	Obciążenie osi, bez ładunku przód/tył	kg	345/100	415/120	540/200
Koła i podwozie					
3.1	Opony		Poliuretan (PU)		
3.2	Rozmiar opony, przód	Øx w (mm)	Ø230×70		
3.3	Rozmiar opony, tył	Øx w (mm)	Ø84×84		
3.4	Dodatkowe koła (wymiary)	Øx w (mm)	Ø100×40		
3.5	Koła, liczba z przodu/z tyłu (x = koła napędzane)		1x+2/4		
3.6	Rozstaw kół, przód	b10 (mm)	510		
3.7	Rozstaw kół, tył	b11 (mm)	367/512		
Wymiary podstawowe					
4.4	Skok	h3 (mm)	120		
4.9	Wysokość drążka sterowego w pozycji jazdy min./maks.	h14 (mm)	800/1335		
4.15	Wysokość w pozycji opuszczonej	h13 (mm)	85		
4.19	Długość całkowita	l1 (mm)	1670	1735	1950
4.20	Długość do czoła widel	l2 (mm)	520	595	810
4.21	Szerokość całkowita	b1 (mm)	729		
4.22	Wymiary widel	s/e/l (mm)	60/173/1150		
4.25	Szerokość między widelcami	b5 (mm)	540/685		
4.32	Prześwit, środek rozstawu osi	m2 (mm)	25		
4.33	Szerokość przejścia dla palet 1000 x 1200 w poprzek	Ast (mm)	1885	1955	2175
4.34	Szerokość przejścia dla palet 800 x 1200 wzdłuż	Ast (mm)	1935	2005	2225
4.35	Promień skrętu	Wa (mm)	1440	1490	1750
Dane dotyczące wydajności					
5.1	Prędkość jazdy, z ładunkiem/bez ładunku	km/h	5.7/6.0	5.7/6.0	5.5/6.0
5.2	Prędkość podnoszenia, z ładunkiem/bez ładunku	m/s	0.025/0.035	0.022/0.030	0.035/0.045
5.3	Prędkość opuszczania, z ładunkiem/bez ładunku	m/s	0.035/0.030	0.035/0.035	0.040/0.040
5.8	Maks. zdolność pokonywania wzniesień, z/bez ładunku	%	8/15		
5.10	Hamulec roboczy		Elektromagnetyczny		
Silnik elektryczny					
6.1	Moc znamionowa silnika napędowego S2 60 min	kW	1.3	1.3	1.7
6.2	Moc znamionowa silnika podnoszącego przy S3 10%	kW	0.8	0.8	2.2
6.3	Akumulator zgodnie z normą DIN 43531/ 35/ 36 A, B, C, nr		2VBS	2PZS	3PZS
6.4	Napięcie akumulatora, pojemność nominalna K5	V / Ah	160	210	350
6.5	Waga akumulatora	kg	150	215	285
6.6	Zużycie energii zgodnie z cyklem VDI	kWh/h	0.44	0.39	0.92
Inne szczegóły					
8.1	Rodzaj sterowania napędem		Regulacja prędkości prądu przemiennego		
8.4	Poziom hałasu przy uchu kierowcy zgodnie z normą EN 12053	dB(A)	67	69	65

1) Opuszczona sekcja ładunkowa: +62 mm;