

NOBLELIFT

ZEPPELIN[®]
WE CREATE SOLUTIONS

FE3D16-20N

ELEKTRYCZNY, 3-KOŁOWY
WÓZEK WIDŁOWY
Z PODWÓJNYM NAPĘDEM





PRZYGOTOWANY DO PRACY
Z AKUMULATORAMI LITOWYMI



OPCJONALNA, SPECJALNA
KONFIGURACJA DO PRACY W CHŁODNI



ZALETY

- 48-woltowy układ zasilania prądem naprzemiennym TOTAL AC
- Uniwersalny podwójny napęd na przednie koła
- inteligentny sterownik Curtis
- Wysoki komfort i ergonomiczna konstrukcja
- Niezrównane bezpieczeństwo i niezawodność
- Łatwy serwis i konserwacja
- Boczna wymiana baterii
- Pokładowe urządzenie diagnostyczne Curtis z wyświetlaczem (IMS)



48-WOLTOWY UKŁAD ZASILANIA PRĄDEM PRZEMIENNYM
TOTAL AC O NISKICH KOSZTACH UTRZYMANIA

Projekt systemu Total AC obejmuje dwa silniki napędowe oraz jeden silnik hydrauliczny, oba na prąd przemienny (AC), które zapewniają wysoką wydajność przy minimalnych kosztach. Silniki AC eliminują konieczność kontroli lub wymiany szczotek lub styczników, co pozwala znacznie obniżyć ogólne koszty związane z rutynową konserwacją.

Silniki AC zapewniają również wysoką wydajność roboczą, długą żywotność i dłuższy czas pracy niż konwencjonalne silniki na prąd stały (DC). Funkcja oszczędzania energii pozwala na dłuższą pracę wózka bez uszczerbku dla produktywności lub wydajności.



NAPĘD NA DWA KOŁA PRZEDNIE ZE SKRĘTEM W MIEJSCU

Uniwersalne silniki Dual AC oraz napęd na przednie koła serii N zapewniają dużą moc podczas jazdy i doskonałe parametry skrętu nawet w przypadku niekorzystnych warunków na powierzchni jezdnej. Większą stabilność wózka zapewnia nisko zamontowany akumulator; dzięki temu rozwiązaniu środek ciężkości wózka znajduje się w małej odległości od podłoża.



INTELIENTNY STEROWNIK CURTIS

Zaawansowany technologicznie programator elektroniczny firmy Curtis pozwala regulować lub monitorować wszystkie niezbędne funkcje wózka widłowego we wszystkich sytuacjach i ustawieniach, w celu zapewnienia jak najlepszej wydajności i działania silnika AC. Wskaźniki wyświetlacza Curtis pokazujące w czasie rzeczywistym zmienne systemowe inteligentnego systemu monitorowania (IMS) są dokładnie testowane, aby zapewnić najwyższy standard niezawodności wózka widłowego podczas jego eksploatacji.



NIEZRÓWNANE BEZPIECZEŃSTWO I NIEZAWODNOŚĆ

Wózki serii N są wyposażone w mokre hamulce tarczowe, które znacznie skracają drogę hamowania w każdej sytuacji. W przeciwieństwie do konwencjonalnych, bębnowych i szczękowych układów hamulcowych, które wymagają okresowej kontroli i konserwacji, pozwalają ograniczyć całkowity koszt posiadania.

Po prawej stronie, w pobliżu dźwigni sterujących, znajduje się awaryjny wyłącznik zasilania, który zapewnia szybkie zatrzymanie wózka widłowego w niebezpiecznych okolicznościach. System wykrywania obecności operatora zapewnia, że wózek jest obsługiwany tylko wtedy, gdy operator zajmuje pozycję siedzącą, dzięki czemu można uniknąć wypadków spowodowanych przez osoby nieupoważnione. Hamulec postojowy posiada funkcję ostrzegania, która informuje czy został on prawidłowo zaciągnięty, gdy operator opuszcza wózek widłowy.

System bezpieczeństwa obejmuje również zwijany pas bezpieczeństwa zapewniający większe bezpieczeństwo operatora.



WYSOKI KOMFORT, ERGONOMICZNA KONSTRUKCJA I WYGODNA OBSŁUGA

Seria N została zaprojektowana z pełnym uwzględnieniem wygody i ergonomii, a także z myślą o zapewnieniu jak najlepszej wydajności i produktywności oraz łatwej i wygodnej obsługi. Standardowe oświetlenie LED zapewnia bardzo dobrą widoczność w zakamarkach. Mała średnica kierownicy z uchwytem, oraz w pełni hydrostatyczne wspomaganie układu kierowniczego (FHPS) na żądanie zapewnia bezwysiłkowe kierowanie wózkiem widłowym podczas pracy. Przestronny stopień z antypoślizgowym wykończeniem i duży uchwyt ułatwiają wchodzenie i wychodzenie.

Ułatwiający pracę Pakiet Comfort obejmuje tylny uchwyt z klaksonem + lewe i prawe lusterko wsteczne + złącze USB + uchwyt jazdy do tyłu + komfortowy fotel z pełną amortyzacją.



INTELIĞENTNIE ZAPROJEKTOWANE, OTWIERANE NA BOK DRZWI CZKI DOSTĘPNE DO AKUMULATORA

Seria N umożliwia łatwe wyjmowanie lub wymianę akumulatora na kilka sposobów, dzięki łatwo otwieranym bocznym drzwiczkom. Stanowi to duże ułatwienie podczas wielozmianowej, ciągłej pracy. Akumulator można wymienić z boku lub ładować od góry, jak w przypadku większości wózków widłowych.



ŁATWY DOSTĘP PODCZAS PRZEGLĄDÓW I KONSERWACJI

Seria N posiada osłonę akumulatora wspomaganą sprężyną gazową, która ułatwia przeprowadzanie kontroli i konserwacji akumulatora. Czas przestoju dodatkowo skraca zastosowanie pokładowego systemu auto-diagnostycznego Curtis, który pozwala na szybkie rozwiązywanie problemów i upraszcza przeprowadzanie napraw. Jednostka sterująca została umieszczona w obudowie zaprojektowanej tak, aby zapobiegać przedostawaniu się kurzu, wody i innych możliwych zanieczyszczeń do środka, ale jej pokrywę można łatwo i szybko zdjąć przed serwisowaniem i konserwacją.





TABELA WYMIARÓW MASZTÓW DLA MODELI FE3D16-20N

Oznaczenie	Wysokość podnoszenia	Wolny skok wideł	Wysokość opuszczonego masztu	Wysokość wysuniętego masztu	Przechył masztu do przodu/do tyłu	Tabela udźwigu (kg) C=500mm bez przesuwu bocznego, pojedyncze opony superelastyczne		
	h3 (mm)	h2 (mm)	h1 (mm)	h4 (mm)	/ (°)	FE3D16N	FE3DISN	FE3D20N
Maszt 2-stopniowy ZT	2500	125	1758	3481	5/7	1600	1600	2000
	2700	125	1858	3681	5/7	1600	1600	2000
	3000	125	2008	3981	5/7	1600	1600	2000
	3300	125	2158	4281	5/7	1600	1600	2000
	3500	125	2280	4481	5/7	1600	1600	2000
	3700	125	2358	4681	5/7	1600	1600	2000
	4000	125	2558	4981	3/5	1500	1500	1900
	4300	125	2708	5281	3/5	1450	1450	1800
	4500	125	2808	5481	3/5	1400	1400	1600
	5000	125	3083	5981	3/5	1000	1000	1400
Maszt 2-stopniowy ZZ z pełnym wolnym skokiem	2500	793	1758	3474	5/7	1600	1800	2000
	2700	893	1858	3674	5/7	1600	1800	2000
	3000	1043	2008	3974	5/7	1600	1800	2000
	3300	1193	2158	4274	5/7	1600	1800	2000
	3500	1293	228	4474	5/7	1600	1800	2000
	3700	1393	2358	4674	5/7	1600	1800	2000
	4000	1593	2558	4974	3/5	1500	1750	1900
	4300	1743	2708	5274	3/5	1450	1650	1800
	4500	1843	2808	5474	3/5	1400	1450	1600
	5000	2118	3083	5974	3/5	1000	1100	1400
Maszt 3-stopniowy DZ	4000	988	1953	4980	3/5	1500	1750	1900
	4350	1113	2078	5329	3/5	1450	1600	1700
	4500	1163	2128	5479	3/5	1400	1450	1600
	4800	1263	2228	5779	3/5	1200	1300	1400
	5000	1363	2328	5979	3/5	1050	1100	1300
	5500	1513	2478	6479	3/5	800	900	1000
6000	1713	2678	6979	3/5	600	650	700	

KARTA KATALOGOWA WÓZKA PRZEMYSŁOWEGO ZGODNIE Z VDI 2198

DANE IDENTYFIKACYJNE					
1.2	Oznaczenie modelu przez producenta		FE3D16N	FE3D18N	FE3D120N
1.3	Napęd: elektryczny (akumulator lub sieć), diesel, benzyna, gaz, manualny)		Elektryczny	Elektryczny	Elektryczny
1.4	Obsługa (ręczna, pieszka, na stojąco, na siedząco, kompletacja zamówień)		Na siedząco	Na siedząco	Na siedząco
1.5	Udźwig znamionowy/ładunek znamionowy	Q(t)	1600	1800	2000
1.6	Odległość do środka ładunku	c (mm)	500	500	500
1.8	Odległość ładunku, od środka osi napędowej do wideł	x (mm)	372	377	377
1.9	Rozstaw osi	y (mm)	1360	1360	1490
MASA					
2.1	Ciężar własny z akumulatorem	kg	3060	3160	3420
2.2	Nacisk na oś przednią/tylną z ładunkiem	kg	4160/500	4450/510	4880/540
2.3	Ciężar własny z akumulatorem	kg	1470/1610	1530/1650	1670/1750
KOŁA I PODWOZIE					
3.1	Typ: superelastyczne, pneumatyczne, poliuretanowe		superelastyczne	superelastyczne	superelastyczne
3.2	Wymiary opon, przednie		18x7-8	18x7-8	200/50-10
3.3	Wymiary opon, tylne		15X41/2-8	15X41/2-8	15X41/2-8
3.5	Liczba kół z przodu/tyłu (X=z napędem)		2x/2	2x/2	2x/2
3.6	Rozstaw kół, z przodu	b10 (mm)	960	960	984
3.7	Rozstaw kół, tyłu	b11 (mm)	180	180	180
PODSTAWOWE WYMIARY					
4.1	Przechył masztu przód/tył	/ (°)	5/7	5/7	5/7
4.2	Wysokość opuszczonego masztu	h1 (mm)	2008	2008	2008
4.3	Wolny skok wideł	h2 (mm)	125	125	125
4.4	Wysokość podnoszenia	h3 (mm)	3000	3000	3000
4.5	Wysokość z wysuniętym masztem	h4 (mm)	3981	3981	3981
4.7	Wysokość osłony nad głową	h6 (mm)	2075	2075	2075
4.8	Wysokość siedzenia	h7 (mm)	1030	1030	1030
4.12	Wysokość sprzęgu holowniczego	h10 (mm)	465	465	465
4.19	Długość całkowita (z widłami)	l1 (mm)	2845	3000	3130
4.20	Długość do czoła wideł	l2 (mm)	1925	1930	2060
4.21	Szerokość całkowita (rama/koła)	b1 (mm)	1135	1135	1150
4.22	Wymiary wideł	s/e/l (mm)	35/100/920	40/100/1070	40/100/1070
4.24	Szerokość karetki wideł	b3 (mm)	1040	1040	1040
4.31	Prześwit, z ładunkiem, pod masztem	m1 (mm)	123	123	123
4.32	Prześwit, środek rozstawu osi	m2 (mm)	105	105	105
4.34.1	Szerokość korytarza dla palet 1000 x 1200 w poprzek	Ast (mm)	3248	3253	3383
4.34.2	Szerokość korytarza dla palet 800 x 1200 wzdłuż	Ast (mm)	3373	3377	3507
4.35	Promień skrętu	Wa (mm)	1550	1550	1680
WYDAJNOŚĆ					
5.1	Prędkość jazdy, z ładunkiem/bez ładunku	km/h	14/15	14/15	14/15
5.2	Prędkość podnoszenia, z ładunkiem/bez ładunku	m/s	0.32/0.42	0.32/0.42	0.32/0.42
5.3	Prędkość opuszczania, z ładunkiem/bez ładunku	m/s	<0.6	<0.6	<0.6
5.6	Maks. siła uciagu, z ładunkiem/bez ładunku	N	8500/7800	8500/7800	8800/8000
5.7	Zdolność pokonywania wzniesień, z ładunkiem/bez ładunku	%	15/20	15/20	13/18
5.8	Zdolność pokonywania wzniesień, z ładunkiem/bez ładunku		hydrauliczny	hydrauliczny	hydrauliczny
UKŁAD NAPĘDOWY					
6.1	Moc znamionowa silnika jezdnego S2 60 min.	kW	4,5x2	4,5x2	4,5x2
6.2	Moc znamionowa silnika podnoszenia S3 10%	kW	8,6	8,6	8,6
6.3	Akumulator zgodnie zDIN43531/35/36A, B, c, nie		BS	BS	BS
6.4	Napięcie/pojemność nominalna akumulatora K5		48/455 (48/490 48/560)	48/455 (48/490 48/560)	48/560 (48/630)
6.5	Waga akumulatora	V / Ah	800	800	950
6.6	Wymiary akumulatora (DxWxH)	kg	980x538x670	980x538x670	980x668x670
POZOSTAŁE INFORMACJE					
8.1	Typ jednostki napędowej		AC	AC	AC
8.2	Ciśnienie robocze dla osprzętu	MPa	17,5	17,5	17,5
8.3	Wydatek oleju dla osprzętu	l/min	36	36	36
8.4	Poziom ciśnienia akustycznego przy uchu operatora zgodnie z EN 12053	dB(A)	70	70	70

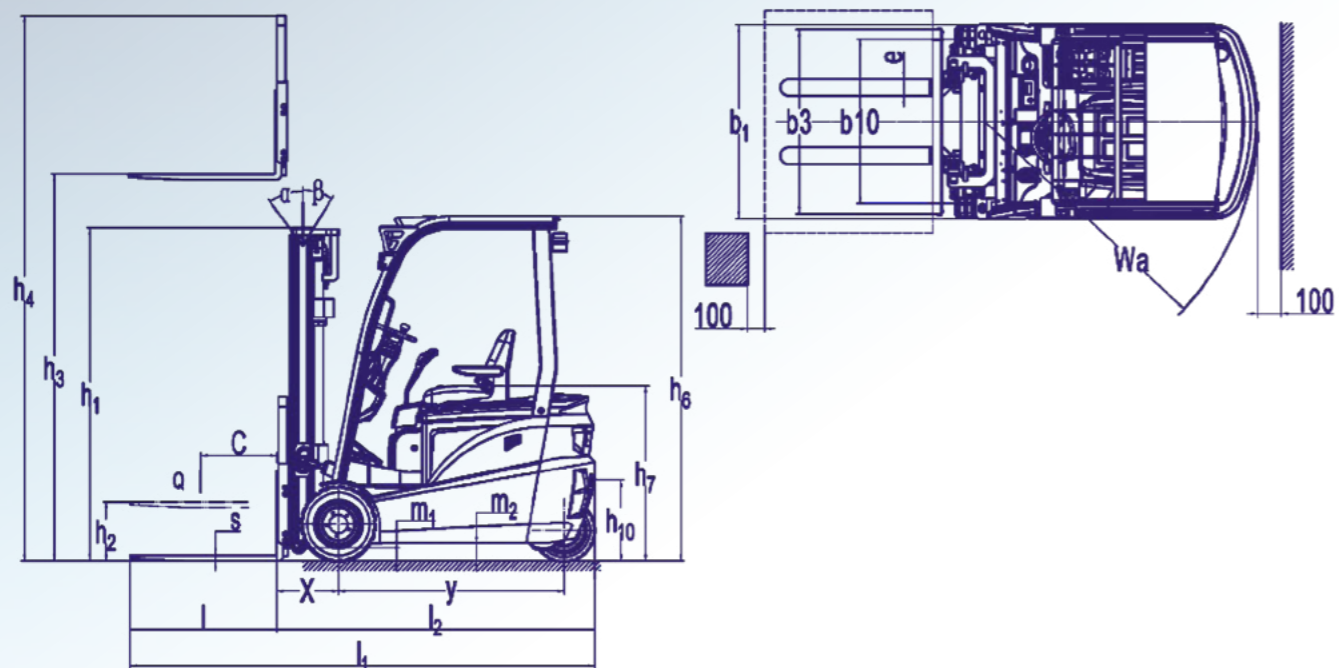

Zeppelin Polska Sp. z o.o.
Kajetany, Klonowa 10
05-830 Nadarzyn
Polska

www.zeppelin.pl