

INNOWACYJNY

Nowy standard elektrycznych pojazdów użytkowych

Goupil G4 łączy cechy, które przyczyniły się do sukcesu modelu G3, (wielkość, mocną budowę i ergonomię ...) oferując **najwyższy komfort i wydajność**. Wszystkie elementy pojazdu zostały całkowicie przekonstruowane do **poziomu jakości** przewyższającego standardy rynku. Stalowa rama podwozia zapewnia odporność na deformację i bezkonkurencyjną modułowość, zawieszenie zapewnia **wygodę i doskonałą stabilność** także przy maksymalnym ładunku; układy kierowania i hamulcowy zostały również przekonstruowane, aby natychmiastowo i gładko reagować na działania kierowcy. **Goupil G4 oferuje unikalne dla pojazdu użytkowego tej kategorii doznania podczas jazdy.**

WSZECHSTRONNY

Wyposażenie dostosowane do każdego zadania

Jak poprzednie modele, które uczyniły pojazd **Goupil** tak udanym, **G4** wykorzystuje koncepcję modułowego podwozia i oferuje niezrównaną wszechstronność. **G4** daje się **przystosować do twojego każdego zastosowania** oferując wyposażenia dostosowane do zbierania śmieci lub odpadów organicznych, utrzymania parków i ogrodów, utrzymania budynku, dostaw ...
Z ładunkiem użytecznym sięgającym do **1 200 kg** i zasięgiem do **130 km**, G4 wychodzi naprzeciw potrzebom **najbardziej wymagających zastosowań**.



ŁADOWNOŚĆ

Udźwig przekraczający standardy

Ze swoim ładunkiem użytecznym do **1,226 kg**, Goupil G4 znacząco przekracza standardy rynkowe i oferuje unikalną ładowność.



STOP & GO

Napęd elektryczny jest idealnie przystosowany do zastosowań "Stop & Go".
G4 idzie dalej, jest zaprojektowany ergonomicznie do wykonywania zbierania lub dostaw: wysokość siedzenia, próg ładunku, dostęp do kabiny i tylnego wyposażenia.



KOMPAKTOWY ROZMIAR

Goupil G4 jest kompaktowym pojazdem użytkowym dla profesjonalistów.
Zdecydowanie nowoczesny z dużymi oszklonymi powierzchniami (widoczność do tyłu i na drogę) i bardzo kompaktowe rozmiary, G4 jest rozwojowym pojazdem użytkowym. Cicha i bezpieczna jazda w centrum miasta lub na obszarach zamkniętych (ośrodki wypoczynkowe, obszary przemysłowe ...)



ENERGIA

Do pojazdu G4 można założyć baterie o kilku pojemnościach, aby jak najlepiej dopasować go do potrzeb energetycznych użytkownika. Do wyboru są 3 przemysłowe baterie trakcyjne (8,6kWh, 11,5kWh, 15,4kWh) i 2 baterie w technologii Litowo-Jonowej (9kWh, 14kWh). Niezależnie od wybranej technologii G4 wymaga ładowania, ze standardowego gniazda (16A, 220V) - technologia Litowa daje więcej elastyczności i możliwość ładowań częściowych.



INNE WYPOSAŻENIE
Trójkąt migający
AK 5

Trójkąt AK5 dostępny jest we wszystkich konfiguracjach jako opcja

Konstrukcja Wyposażenia

Goupil Industrie jest również konstruktorem ich wyposażenia. Zapewnia to doskonałą integrację różnych konfiguracji pojazdu. Całe wyposażenie jest elektryczne (nie ma dodatkowych silników spalinalnych) i zoptymalizowane pod względem zużycia energii, wagi i poziomu hałasu.



Niektóre przykładowe KONFIGURACJE



Furgonetka z drzwiami roletowymi



Myjka wysokociśnieniowa z węzłem



PODWOZIE

Podwozie, dostępny jest szeroki wachlarz osprzętów



Skrzynia stała lub pochylana



Furgonetka chłodnia



Wywrotka do zbierania śmieci

ZBLIŻENIE

KABINA

Nowa kabina o szerokości 1,2m oferuje unikalną dla pojazdu użytkowego tej kategorii przestrzeń i widzialność. Ogólna ergonomika i rozmieszczenie elementów kontroli nad pojazdem zostały tak zaprojektowane, żeby kierowca mógł bezpiecznie jeździć po drogach.

Łatwo dostępne, podświetlane guziki znajdują się w zasięgu ręki. Ekran LCD oferuje doskonałą wygodę i zapewnia bieżącą kontrolę kluczowych parametrów pojazdu. Kabina G4 oferuje również dodatkową przestrzeń pomiędzy siedzeniami oraz za oparciami.



Mieszane konfiguracje

Łatwe czyszczenie, odkurzanie i przechowywanie. 100% elastyczność.

Mieszane konfiguracje obejmujące pochyloną platformę lub wywrotkę do zbierania śmieci pozwalają szybko dostosować pojazd i wyposażyć go w myjkę wysoko ciśnieniową lub odkurzacz do liści, a nawet w kontener ładunkowy.

ZALETY

- ZASIĘG**
Zasięg 135 km według cyklu R101 z litową baterią trakcyjną 14 kWh.
- ERGONOMIA**
Wysokość progu ładunku 81 cm. Łatwy dostęp do kabiny kierowcy, idealny do zastosowań "Stop & Go".
- BEZPIECZEŃSTWO**
Bezpieczeństwo kierowcy: 3 punktowy pas bezpieczeństwa, czujnik obecności i bezpieczeństwa pieszych: ogranicznik prędkości na żądanie i alarm czujnika obecności.
- OSZCZĘDNY**
Ograniczone koszty obsługi i zużycia energii (2€ na pełne ładowanie)
- WYGODNY**
Kabina zaopatrzona w pełne standardowe wyposażenie.
- MODUŁOWOŚĆ**
G4 oferuje szeroką gamę osprzętów dostosowanych do potrzeb, wymiennych w mieszanych konfiguracjach.
- SOLIDNY**
G4 wykorzystuje i łączy doświadczenia Firmy Goupil w zakresie pojazdów elektrycznych oraz Firmy Polaris w dziedzinie mostów.
- INNOWACYJNY**
G4 łączy kluczowe zalety G3 z istotnymi innowacjami w podstawowych elementach pojazdu (układ kierowania, układ hamulcowy, modułowa rama, wygoda kabiny ...).
- CERTYFIKACJA I PRODUKCJA**
Goupil G4 ma certyfikat N1. Kwalifikuje go to do rządowego „zielonego bonusu” 6.300 EURO.
Goupil G4 został zaprojektowany i zmontowany we Francji.

SERWISOWANIE & OPCJE

- ZOPTYMALIZUJECIE SWOJE KOSZTY I DOSTOSUJECIE SWOJE KONTRAKTY W OPARCIU O WASZE WYMAGANIA**
Goupil Industrie oferuje wynajem długoterminowy lub kontrakty leasingu oraz kontrakty serwisowe (Full Service) do 5 lat.

OŚWIADCZENIE

Z pojazdem Goupil G4 chcieliśmy zacząć się od podstaw w celu zaprojektowania wszechstronnego elektrycznego pojazdu użytkowego o prędkości do 50, km/h, przewożącego ponad jedną tonę ładunku i oferującego zasięg przewyższający 100km. W oparciu o 15 lat historii G3 i ściśle współpracując z naszymi kluczowymi klientami, przekonstruowaliśmy podstawowe elementy pojazdu: podwozie, kabinę, zawieszenie, okablowanie ...

W czasie całego procesu rozwoju przeprowadziliśmy intensywne testy na torach próbnych i testy przyspieszonego starzenia na wskaźnikach odkształceń, aby mieć pewność, że dostarczamy naszym klientom godny zaufania i wytrzymały pojazd.

Sylvain de Oliveira
Research Department Manager
Goupil Industrie

GOUPIL-G4

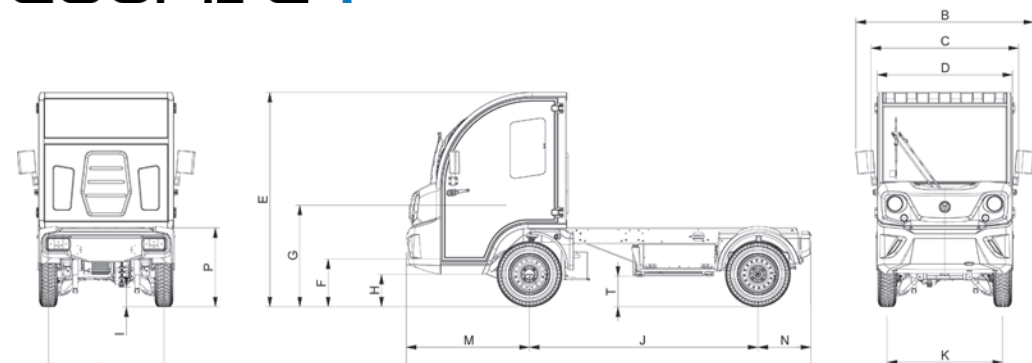

PODWOZIE

WYMIAR (mm)	
A	3,582
B	1,574
C	1,305
D	1,197
E	1,893
F	423
G	897
H	288
I	175
J	2,022
K	1,021
L	1,021
M	1,089
N	468
P	697
T	270

HOMOLOGACJA

Typ certyfikatu	N1
-----------------	----

OSIĄGI

Prędkość maksymalna	45 km/h
Holowanie(poza drogami publicznymi)	3,500 kg
Maksymalne nachylenie (pusty)	30 %
Maksymalne nachylenie z maksymalnym ładunkiem	15 %

CIĘŻARY

Pusty (z drzwiami bez baterii)	582 kg
W pełni załadowany	2,100 kg
Maksymalny ciężar przyczepy na drodze (przyczepa bez hamulców)	750 kg
Maksymalny ciężar przyczepy na drodze (przyczepa z hamulcami)	1400 kg

GLÓWNE WYMIARY

Długość	3 600 mm
Szerokość kabiny	1,200 mm
Wysokość	1,893 mm
Kąt rampowy	20°
Promień skrętu	3,900 mm

PRZEKŁADNIA

Typ	Oś sztywna z mechanizmem różnicowym
Przełożenie	14.87:1

SILNIK

Silnik	indukcyjny prądu przemiennego AC / asynchroniczny
Maksymalny moment obrotowy	76 Nm
Moc nominalna	10 kW

HAMULCE

Główny układ hamulcowy	Dwuobwodowy X
Średnica hamulca przedniego	247 mm
Średnica bębna tylnego	230 mm

STEROWNIK

Producent	Curtis
Napięcie nominalne	36-48V

ZAWIESZENIE

Zawieszenie przednie / skok zawieszenia	McPherson / 163 mm
Zawieszenie przednie / skok zawieszenia	Resor piórowy / 96 mm

OPONY DROGOWE

Typ	bezdętkowe radialne
Rozmiar	155SR-13
Zalecane ciśnienie	3,5 bar

OPONY TERENOWE

Typ	bezdętkowe radialne
Rozmiar	23x8,50-12 6 PR
Zalecane ciśnienie	2,5 bar

BATERIE TRAKCYJNE

Technologia	Kwasowo-ołowiowe, 2V na celę		
Pojemność	8,6 kWh	11,5 kWh	15,4 kWh
Zasięg (WLPT)	do 62 km	do 82 km	92 km
Ciężar baterii	326 kg	419 kg	493 kg

BATERIE LITOWE

Technologia	Litowe LiFePo4		
Pojemność	9 kWh	14 kWh	21 kWh
Zasięg (WLTP)	do 100 km	do 163 km	do 199 km
Ciężar baterii	108 kg	140 kg	165 kg

WYPOSAŻENIE STANDARDOWE

Bezpieczeństwo

- Czujnik obecności i immobilizer w siedzeniu kierowcy
- Hamowanie elektryczne proporcjonalne
- 3 punktowy pas bezpieczeństwa
- Obwód
- Centralny zamek i odsuwane szyby
- Przelącznik dużej i małej prędkości
- Hamulec ręczny z czujnikiem ograniczenia momentu

Wygoda i Widzialność

- Wygodne siedzenie z regulacją
- Odmrażanie / odparowywanie szyby przedniej
- System wycieraczek i spryskiwacza
- Tylnie okno w kabinie
- Światła LED
- Kolorowy wyświetlacz LCD wysokiej rozdzielczości
- Tylna światła przeciwmgielne i cofania
- 4 biegunowe gniazdo ładowania



Gwarancja **2** lata
Cześci i robocizna



CENTRALA
Zeppelin Polska Sp. z o.o.
Kajetany, ul. Klonowa 10, 05-830 Nadarzyn
tel. +48 22 566 47 00; tel. +48 22 566 47 11
fax + 48 22 566 47 36
biuro@zeppelin-polska.com
www.zeppelin-polska.com



GOUPIL-G4
ELEKTRYCZNY POJAZD UŻYTKOWY

