

Karta danych technicznych :

4200 V



pojemność		Metryczny
Udźwig roboczy		1905 kg
Udźwig roboczy z opcjonalną przeciwwagą		533 kg
Waga i wymiary		
Całkowita wysokość robocza - pełne podniesienie	h27	4745 mm
Wysokość do sworznia karetki - ramię całkowicie podniesione	h28	3647 mm
Całkowita wysokość do górnej krawędzi ROPS	h17	2083 mm
Kąt wysypu na pełnej wysokości	a5	31 °
Wysokość wysypu	h29	2916 mm
Całkowita długość z łyżką	l16	4026 mm
Zasięg wysypu na maks. wysokości		1003 mm
Przechył łyżki na podłożu		31 °
Wysokość siedziska nad podłożem	h30	1046 mm
Rozstaw osi	y	1387 mm
Całkowita szerokość bez łyżki	b1	2019 mm
Szerokość łyżki	e1	2134 mm
Prześwit	m4	185 mm
Całkowita długość - bez łyżki	l2	3086 mm
Kąt zejścia	a2	19 °
Średnica zachodzenia tyłu	wa1	1791 mm
Masa robocza - Przybliżona		5291 kg
Wydajność		
Prędkość jazdy (bez obciążenia)		10.5 km/h
Prędkość jazdy z opcją dwóch przełożeń - Maksymalna		18.7 km/h
Koła		
Ogumienie standardowe		14x17.50 HD
Silnik		
Producent		Deutz
Model silnika		TCD 3.6
Moc maksymalna (kW)		74 kW
Moc znamionowa (kW)		97.2 kW
Max. moment obrotowy / Obroty silnika		442 Nm / 2200 tr/min
Akumulator		12 V
Rozrusznik (kW)		2.3 kW
hydrauliczny		
High-Flow Auxiliary Hydraulics - Option (L/min)		154 l/min
Pojemność zbiornika		
Pojemność zbiornika paliwa		39.4 l
Pojemność zbiornika oleju hydraulicznego		63.4 l
Pojemność skokowa		3.6 l
Hałas i wibracje		
Hałas na zewnątrz (LwA)		101 dB(A)
Hałas na stanowisku operatora (LpA)		85 dB(A)
Whole-Body Vibration (ISO 2631-1)		<0.79 m/s ²
Wibracje przenoszone na ręce / ramiona		<1.20 m/s ²

Rysunek wymiarowy

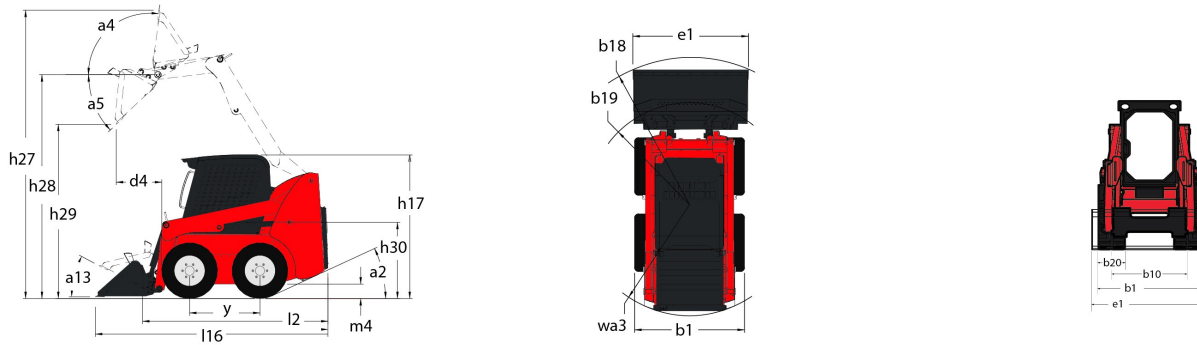

Wyposażenie

Elektryka / bezpieczeństwo	
Dodatkowy układ hydrauliczny wysokiego przepływu	Standardowo
Hydrauliczny	
Układ hydrauliki dodatkowej	Standardowo
Instalacja elektryczna	
Alarm cofania	Standardowo
Komfort	
Climatyzación manual	Standardowo
Fotel na zawieszaniu pneumatycznym	Standardowo
Sterowanie "joystickiem"	Standardowo
Konstrukcja	
Hydraglide™ Ride Control 3	Standardowo
Napęd hydrostatyczny - serwo	Standardowo
Podpora serwisowa ramienia podnośnika	Standardowo
Sterowanie hamulcem (automatyczne / manualne)	Standardowo
System bezpieczeństwa Hydraloc™	Standardowo
System mocowania osprzętu All-Tach®	Standardowo
System mocowania osprzętu Power-A-Tach®	Standardowo
Wyłączalny system samopoziomowania osprzętu "Selectable Self-Leveling Hydraulic Lift Action 4"	Standardowo
Zabezpieczenie przed dewastacją	Standardowo
Osiągi	
2-biegowy układ napędowy	Standardowo
Ogrzewanie	Standardowo
Pałk przytrzymujący operatora	Standardowo
Pełne oprzyrządowanie	Standardowo
Przepustnice nożne i ręczne (2)	Standardowo
Regulowane podłokietniki / podstawy "joysticków" 1	Standardowo
Regulowany fotel z wysokim oparciem	Standardowo
Sygnal dźwiękowy	Standardowo
Wewnętrzna płyta dostępowa (wyjmowana)	Standardowo
Zamknięta kabina	Opcjonalnie
Stanowisko operatora	
Grzałka bloku silnika	Standardowo
Ośłona górna ROPS/FOPS Level II	Standardowo
Silnik z turbodoładaniem	Standardowo
System automatycznego wyłączania silnika	Standardowo
Światła robocze - przednie i tylne	Standardowo

Stawisko operatora

Wysuwana chłodziarka

Standardowo



Siège Social

430 rue de l'Aubinière - 44150 Ancenis Cedex - France

Tel: +33(0)2 40 09 10 11 - Fax: +33 (0)2 40 09 10 97

www.manitou.com



Ta broszura opisuje wersje i konfiguracje opcji produktów Manitou, które mogą różnić się wyposażeniem dodatkowym. Wyposażenie dodatkowe opisane w niniejszej broszurze może być standardowe, opcjonalne lub niedostępne w zależności od wersji. Manitou zastrzega sobie prawo do zmian specyfikacji w dowolnym momencie i bez wcześniejszego powiadomienia. Producent nie ponosi odpowiedzialności za podaną specyfikację. W celu uzyskania dodatkowych informacji, prosimy o kontakt ze swiomm przedstawicielem Manitou. Niniejsza broszura jest dokumentem pozaumownym. Opisy produktów mogą różnić się od aktualnych produktów. Lista specyfikacji nie jest pełna i nie zawiera wszystkich możliwych konfiguracji. Logo oraz identyfikacja wizualna firmy są własnością Manitou i nie mogą zostać użyte bez uprzedniej zgody. Wszelkie prawa zastrzeżone. Zdjęcia oraz grafiki zawarte w niniejszej broszurze są przedstawione jedynie w celach informacyjnych.

Manitou BF SA — Spółka akcyjna z zarządem — Kapitał: 39 668 399 euro — Nr 857 802 508 RCS Nantes