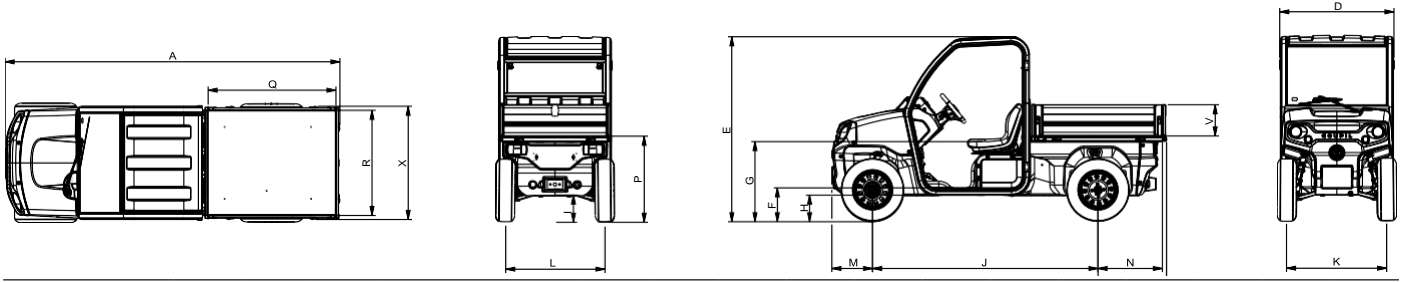

**WYMIARY**

DIMENSIONS	A	D	E	F	G	H	I	J	K	L	M	N	P	Q	R	U	V	X	mm
	3 280	1 105	1 785	275	784	212	266	2 215	975	985	370	565	835	1 308	1 074	675	304	1 083	

**DANE TECHNICZNE**
**HOMOLOGACJA | SIEDZENIA**

Homologacja drogowa z drzwiami lub bez	L7e-CU
Liczba siedzeń	2

**GLÓWNE CECHY**

Podwozie	Stal S355 zabezpieczona antykorozyjnie
Kabina	Aluminiowa z przednią i tylną szybą (standard)
Drzwi	Szklane drzwi + lusterka boczne (opcja)
Nadwozie	ABS PMMA
Ochrona i zderzaki	Polypropylen
Podłoga	Demontowalna   Sklejka antypoślizgowa - 12 mm

**WYDAJNOŚĆ**

Dopuszczalna prędkość	30 km/h
Maks wzniesienie pusty   załadowany   z przyczepą	25 %   18 %   12 %

**MASY**

Podstawowa (z drzwiami   bez baterii)	466 kg
Dopuszczalna masa całkowita	1 100 kg
Maksymalna masa z przyczepą	1 333 kg
Ładowność z baterią litową	do 634 kg
Ładowność z baterią kwasowo-ołowiową	do 516 kg
Dopuszczalna masa przyczepy	233 kg

**WYMIARY**

Długość   Szerokość kabiny   Wysokość	3280 mm   1105 mm   1785 mm
Rozstaw osi	2 215 mm
Rozstaw kół przód   tył	975 mm   985 mm
Prześwit	212 mm
Zwis przedni   Tylny	370 mm   565 mm
Przedni kąt natarcia	25°
Promień zawracania ściana-ściana   krawężnik-krawężnik	4 700 mm   4 650 mm

**PRZEKŁADNIA**

Typ	skrzynia z mechanizmem różnicowym
Przełożenie	17.05 : 1.0

**KONTROLER**

Typ	Curtis
Nominalne napięcie baterii	36-48 V

**SKRZYNIA**

Długość x szerokość x wysokość	1308 x 1074 x 304 mm	Ostona kabiny	21 kg
Powierzchnia	1.4 m <sup>2</sup>	Ostona kabiny	Stalowa
Burty boczne + tylne	38 kg	Burta za kabiną   boczne	Stalowa   Aluminium - otwierana i demontowalna, bez tylnych słupków
Burta za kabiną	11 kg	Uchwyty na narzędzia	demontowalne

**STANDARD**

- 3-punktowe pasy
- Gniazdo 12V
- Regulowane fotele (gł.)
- Uchwyty na napoje
- Podgrzewana przednia szyba
- Światła przednie LED
- Kierunkowskazy
- Dwubiegowe wycieraczki
- Gniazdo USB

**ŁADOWARKA**

Napięcie   Natężenie	48V   21A
Klasa IP	IP 66
Rozpraszanie ciepła	Pasywne
Wtyczka	4-pinowa - IP 54

**NAPĘD**

Silnik	Asynchroniczny
Napięcie	48 V
Moc nominalna (S2-30 minutes)	5.1 kW
Moc maksymalna	11.5 kW
Maksymalny moment obrotowy	60 Nm

**HAMULCE**

Typ	Dwuobwodowy H
Przednie tarcze hamulcowe	Ø 260 mm
Tyłne bębny hamulcowe	Ø 230 mm
Hamulec parkingowy	Uruchamiany ręcznie

**ZAWIESZENIE**

Zawieszenie przednie	McPherson
Skok	152 mm
Zawieszenie tylne	McPherson
Skok	153 mm

**KOŁA**

	STANDARD	NISKOCIŚNIENIOWE
Typ	Bezdełtkowe	Bezdełtkowe
Rozmiar	175/70R14 84H	24X8,5-14 4PR
Felga	5,5x14 4/115/70 ET56	7x14 4/115/70 ET44
Zalecane ciśnienie   Maks ciśnienie	2.5 bar   3 bar	-   1.5 bar
Kategoria opony	Drogowa	Terenowa

**KWASOWO - OŁOWIOWE**

	KWASOWO - OŁOWIOWE		LITOWE LifePo4
BATERIE	4 x 12V		LITOWE LifePo4
Pojemność	5.8 kWh	5.2 kWh	8.6 kWh
Napięcie	48 V	51.2 V	51.2V
Masa	164 kg	45 kg	76 kg
Czas ładowania	6h @ 13A	6h30 @ 13A	11h @ 13A
Zasięg	do 45 km	do 61 km	do 100 km

**MASSES**

	LeadAcid 5.8 kWh	Lithium 5.2 kWh	Lithium 8.6 kWh
Masa pojazdu (skrzynia + burty)	623 kg	504 kg	535 kg
Ładowność	478 kg	596 kg	565 kg

**OPCJE**

- Bluetooth
- Drzwi
- Ogrzewanie elektryczne | 900 W
- Dźwiękowy sygnał jazdy P/T
- Podnośnik, klucz do kół
- Belka dachowa: 2 koguty + trójką AK5 - dod. wysokość: 490 mm | 130 mm)
- Kogut
- Zaczep do przyczepy

Wszelkie informacje zawarte w tym dokumencie nie są wiążące i mogą ulec zmianie w dowolnym momencie.